

marlonst

LONGLIFE

16mm X-wall 2.3kg/m²



Tabelle Spannweite/Last		
Last (kN/m ²)	Plattenbreite (mm)	
	980mm	1250mm
0.75	2940	2300
1.00	2190	1720
1.25	1850	1480
1.50	1650	1350
2.00	1410	1180

Die sicheren Spannweiten basieren auf einem 20-mm-Randeinsatz und einem Sicherheitsfaktor von 1,2

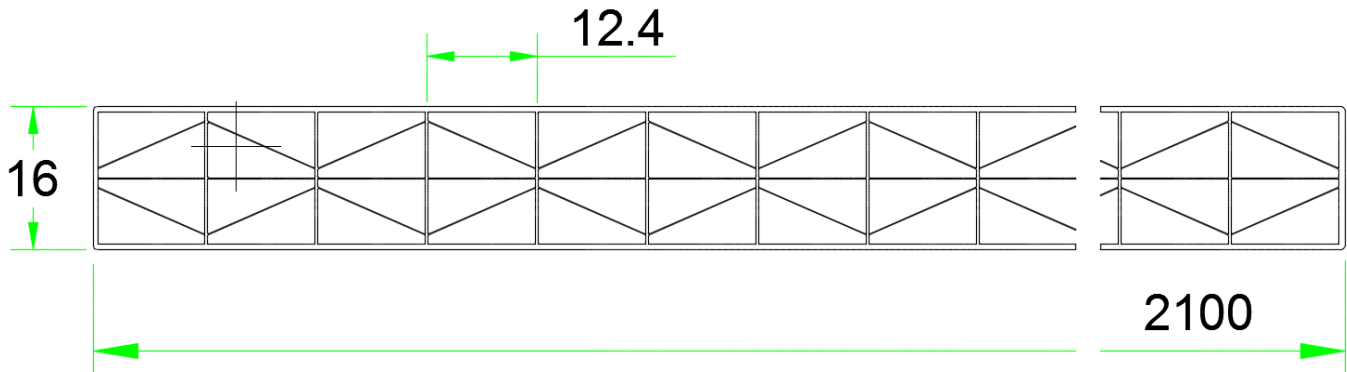
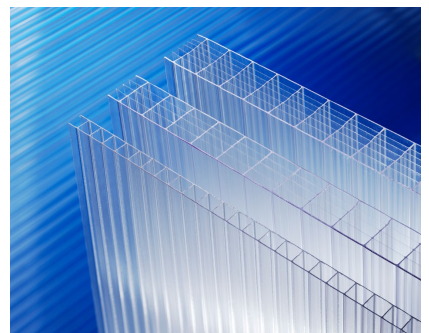
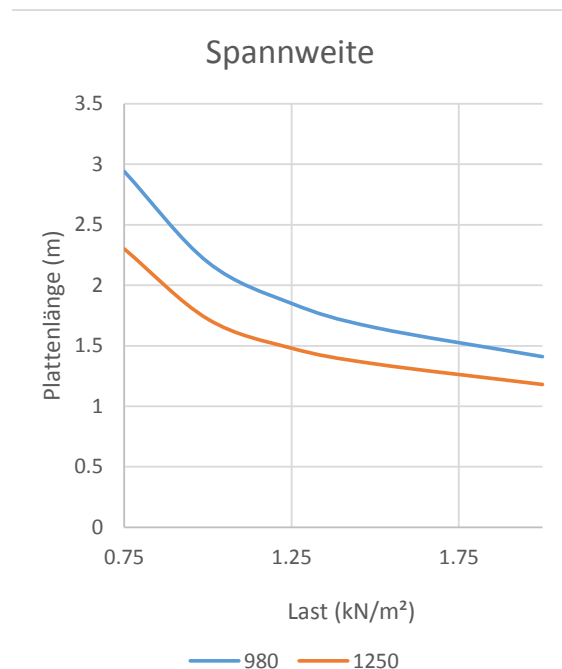

Farbe	Durchlässigkeit	
	Licht	Solar
Farblos	66%	69%
Bronze	14%	42%
Opal (V)	41%	44%

Produktmerkmale		Toleranzen	
Breite	<1250 mm	+/- 4 mm	
	< 2100 mm	-0, +8 mm	
Länge	6 m	-0, +10 mm	
	Über 6 m	-0, +25 mm	
Stärke	16mm	+/-0.5 mm	
Plattengewicht	2.3 Kg/m ²		
U-Wert	2.0W/m ² K		
Min. Kurvenradius	6000 mm		



Diese Informationen werden nach Treu und Glauben gegeben. Brett Martin Ltd. geht davon aus, dass sie genau und zuverlässig sind. Da sich die Umsetzung dieser Informationen der Kontrolle von Brett Martin entzieht, wird keine Gewährleistung dafür übernommen, weder ausdrücklich noch stillschweigend. Es liegt im Verantwortungsbereich der Nutzer festzulegen, ob sich das Produkt für ihren jeweiligen Zweck eignet.

Brett Martin Ltd. verfolgt eine Politik der kontinuierlichen Produktentwicklung und behält sich daher das Recht vor, Spezifikationen ohne Ankündigung zu ändern

Brett Martin Ltd., 24 Roughfort Road, Mallusk, Co. Antrim, N.Ireland, BT36 4RB.

Plastic Sheets Tel: +44 (0)28 9084 9999 Fax: +44 (0)28 9083 6666 E-mail: technical@brettmartin.com

www.brettmartin.com

REF CODE PST_016_XW_23_DE
08.03.2018



MARLON ST ist die von Brett Martin hergestellte Polycarbonat-Hohlkammerplatte. Die Platte ist gekennzeichnet durch hohe optische Klarheit, Lichtdurchlässigkeit, Schlagfestigkeit und Haltbarkeit. Sie ist in einer Reihe von Standardgrößen erhältlich, farblos und gefärbt. MARLON ST Longlife verfügt auf einer Seite über eine koextrudierte UV-Schutzschicht.

Gewährleistung

Für dieses Produkt wird eine eingeschränkte Gewährleistung von 10 Jahren gegen Verlust der Lichtdurchlässigkeit, Vergilbung und Verwitterung gewährt.

Qualität

Herstellung gemäß ISO 9001: 2008 bis EN 16153:2013

Handhabung und Sicherheit

Nicht direkt auf das Dachfenster treten. Trittstufen verwenden. Arbeiten entsprechend der vor Ort gültigen Sicherheitsbestimmungen durchführen

Lagerung

Lagerung vor der Montage im Schatten, geschützt vor direktem Sonnenlicht und Regen. Eine Abdeckung der Platten mit Wärme aufnehmenden Materialien vermeiden. Kontakt mit Chemikalien vermeiden. Die Platten vor physischer Beschädigung schützen.

Montage

Genügend Spielraum für Wärmeausdehnung berücksichtigen. Löcher, die für Befestigungen gebohrt werden, müssen Übergröße haben. Plattenlängen müssen begrenzt sein, um sicherzustellen, dass es an den Querstößen nicht zu übermäßiger Bewegung kommt.

Gebrauchstemperatur

Für stabilen Einsatz über längere Zeit zwischen -20°C und 100°C (kurzzeitig unbelastet -40°C bis 130°C)

Wartung

Damit dieses Produkt in gutem Zustand erhalten bleibt, sollte es von Zeit zu Zeit mit geeigneten Reinigungsmitteln gereinigt werden. Keine Reinigungsmittel auf Lösungsmittelbasis verwenden. Nicht mit Bürsten oder scharfkantigen Geräten schrubben. Reinigung in heißer Sonne oder bei hohen Temperaturen vermeiden.



Diese Informationen werden nach Treu und Glauben gegeben. Brett Martin Ltd. geht davon aus, dass sie genau und zuverlässig sind. Da sich die Umsetzung dieser Informationen der Kontrolle von Brett Martin entzieht, wird keine Gewährleistung dafür übernommen, weder ausdrücklich noch stillschweigend. Es liegt im Verantwortungsbereich der Nutzer festzulegen, ob sich das Produkt für ihren jeweiligen Zweck eignet.

Brett Martin Ltd. verfolgt eine Politik der kontinuierlichen Produktentwicklung und behält sich daher das Recht vor, Spezifikationen ohne Ankündigung zu ändern

Brett Martin Ltd., 24 Roughfort Road, Mallusk, Co. Antrim, N.Ireland, BT36 4RB.

Tel: +44 (0)28 9084 9999 Fax: +44 (0)28 9083 6666 E-mail: technical@brettmartin.com

www.brettmartin.com

REF CODE PST_016_xW_23_DE
08.03.2018